

## 光耦

Optical Coupler



型号：LCR-0202

线性光耦是一种通过输入电流的变化来控制电阻变化的光电器件。它是利用 CDS 和 LED 半导体，经过严格的挑选、老化、测试而制成的一种线性光电耦合器件。本产品属于电流输入控制型，纯电阻无极性输出控制型。

## ● 主要特性

- 纯电阻材料，无极性输出
- 宽范围类比线性电阻，低阻值导通，高阻值关闭
- 简单的电路结构适合直流和交流应用场合
- 输入和输出隔离，低失真耦合

## ● 典型应用

- 音响功放保护和控制。
- 音量控制和电气隔离耦合。
- 灯光调整和马达调速。
- 通信传输和自动控制。

● 标准规格

型号	LCR-0202
封装	DIP-4
输入电流	0—20 mA
输入电压	1.6—2.5 Vdc
输出亮阻	50 Ω -1K Ω @20mA-0.01mA
输出暗阻	1 Ω -10M Ω @10s off later 1 Ω -10M Ω, 关断后 10s 的测量
回应时间	< 2.5mS
绝缘电压	> 2500VRMS
工作频率	< 300KHz
输出端耐压	< 50V
动能范围	< 100dB
直流耦合电容	< 5pF
最大功耗	100mW
输入极性标志	LED 负极
使用温度	-30—+70℃
储藏温度	-40—+80℃

● 外形尺寸

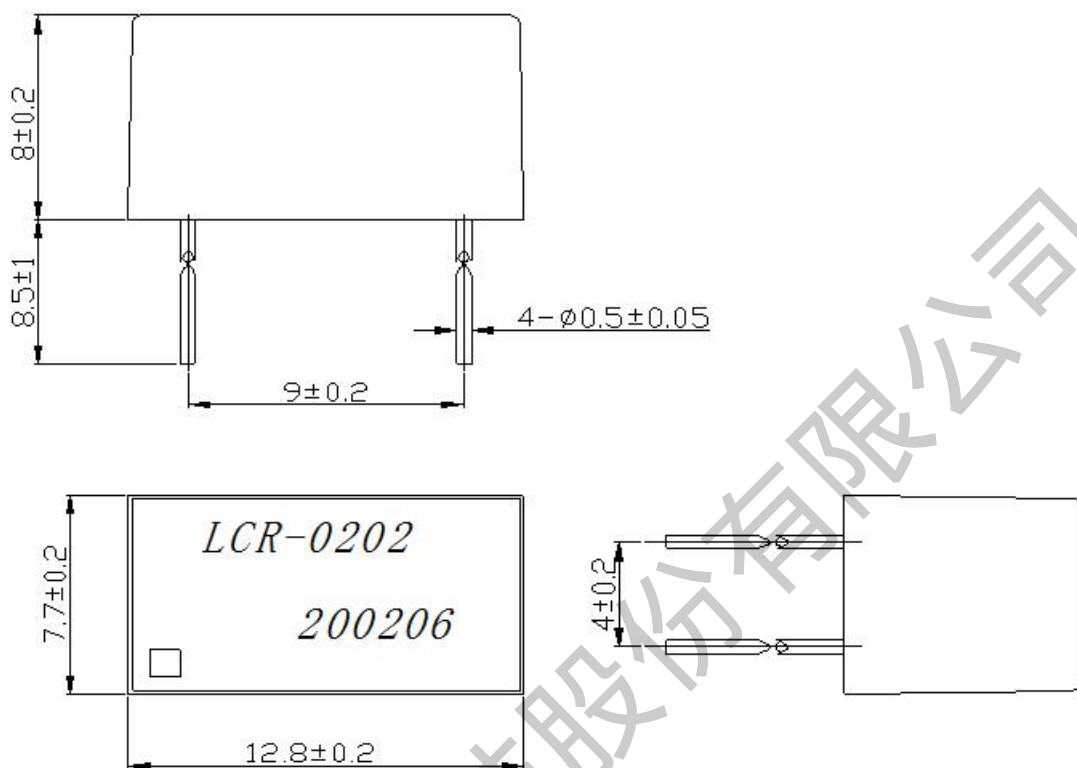

注：外形尺寸单位 mm

● 使用注意及标准包装

- 注意推荐的引脚焊接是在距离光耦底部  $\geq 4$ mm, 保证焊接温度  $260^{\circ}\text{C} - 280^{\circ}\text{C}$  3秒内完成焊接, 不能超过额定范围, 在焊接过程中或焊接完毕时应避免有外力作用于引脚不可重复焊接。
- 避免将光耦放在潮湿、高温环境下保存;
- 小包装 100 只, 大包装 3000 只。